

TYPRUM: WC

Innehåll

- **Checklista WC**
- **Typrumsritning WC allmän och personal**

Hänvisningar

- 1. VLL:s tekniska anvisningar**

Checklista WC

A FUNKTIONSBESKRIVNING

- | | | |
|----|--------------------------------|---------------|
| 1. | Verksamhet/arbetsgång | Toalettbesök. |
| 2. | Rumsstorlek/antal personer | 1 person. |
| 3. | Placering | - |
| 4. | I rummet ska finnas plats för: | - |
| 5. | Rumsdimensionering | - |
| 6. | Speciella krav | - |

B MILJÖ- OCH BYGGNADSTEKNISKA KRAV

- | | | |
|----|----------------|--|
| 1. | Golv | Homogen plastmatta med uppvikt sockel. |
| 2. | Vägg | Målad
Vägg bakom WC-stol och tvättställ skall vara i avvikande kulör, kontrast 40%.
Stänkskydd bakom tvättställ. |
| 3. | Dörr | Karm ska ha avvikande kulör, kontrast 40%. |
| 4. | Låsning | - |
| 5. | Speciella krav | - |
| 6. | Tak | Utreds. |

C VVS-INSTALLATIONER

- | | | |
|----|-------------------|--|
| 1. | Klimatkrav | - |
| 2. | Vatten och avlopp | Tvättställ, utan bottenventil eller bräddavlopp. Avlopp i vägg vid nybyggnad

Tvättställ skall monteras dikt mot vägg med silikonfog.

WC-stol, golvstående.

Avstängningsventiler installeras för respektive rum alt. för respektive enhet. |
| 3. | Ventilation | - |

D EL-INSTALLATIONER

- | | | |
|----|----------------|---------------------------|
| 1. | Belysning | Belysning ovan tvättställ |
| 2. | Elkraft | - |
| 3. | Kallelsesignal | - |

E FASTIGHET (F)

- Tvättställ med komplettering enl. typrumsritning.
- WC-stol med komplettering enl. typrumsritning.

F VERKSAMHETENS BYGGNADSBEROENDE UTRUSTNING (Vb)

G VERKSAMHETENS INREDNING (V)

H VERKSAMHETENS UTRUSTNING (V)

I FÖRKLARINGAR

F = Fastighet

V = Verksamhetens utrustning/inredning

Vb = Verksamhetens byggnadsberoende utrustning/inredning

F, V och Vb enligt gällande gränsdragningslista, VL

Ö.f.g. – över färdigt golv

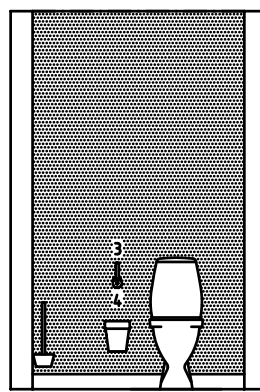
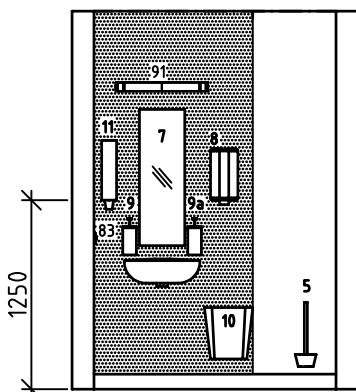
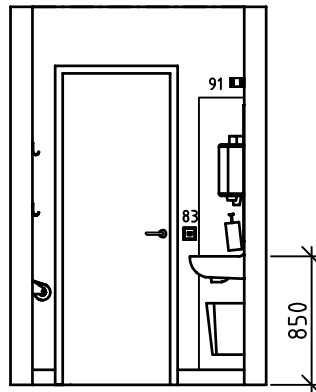
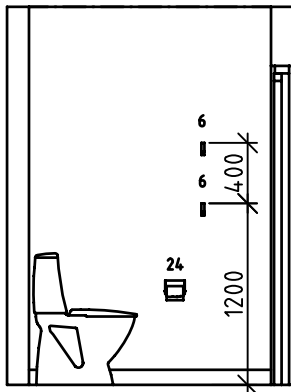
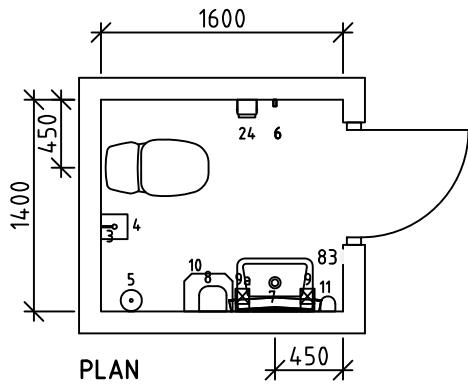
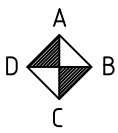

B	ALLMÄN REV.	2018-03-20	ATA
A	ALLMÄN REV.	2017-01-25	LHN

 VÄSTERBOTTENS LÄNS LANDSTING	UPPDRAG NR. 1008 7541	RITAD AV AZL	HANDLÄGGARE K.BRUNNSTRÖM
	DATUM 2014-12-12		ANSVARIG KLARA BRUNNSTRÖM
LINK arkitektur AB Ö. Strandgatan 26A, 903 33 Umeå, 010-479 99 00 www.linkarkitektur.se		UPPSTÄLLNING WC ALLMÄN OCH PERSONAL	
LINKARKITEKTUR		SKALA 1:50	NUMMER WC